

Sistemas de pulverización completos

equipo de 2 ejes

serie 710 y 712 / GS

para máquinas de fundición de aluminio a presión 1100 - 4000 tons



velocidad: 1,5 m/s máx.
aceleración: 5 m/s² máx.

longitud de recorrido standard
de 1400 a 3000 mm

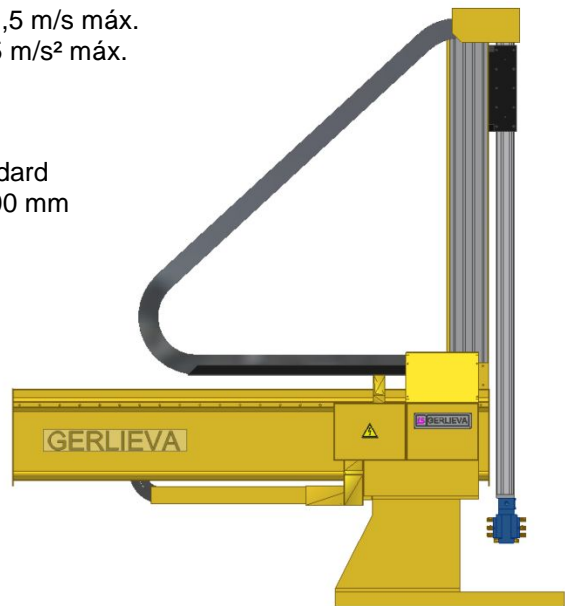

Especificación

alta velocidad (alta fuerza de aceleración y frenado)

unidad de control de manejo sencillo y fiable con grandes prestaciones

gran flexibilidad para fabricar cabezales adaptados a las necesidades de cada cliente

control de transmisión mediante correa libre de mantenimiento

engrase centralizado completamente automático

todos los componentes están completamente protegidos de influencias externas

resultado de pulverizado inmejorable y líneas de aire para un suministro óptimo a los cabezales de pulverización

materiales resistentes a la corrosión

componentes standard (suministro rápido de piezas de repuesto)

Opciones

6 o 8 circuitos

con tecnología proporcional

eje vertical telescópico

lado opuesto (izquierda)

longitud de recorrido especial (1900 mm)

Máquina de fundición de aluminio a presión - pulverizador

máquina de fundición de aluminio a presión (tons)	pulverizador eje horizontal (mm)	pulverizador eje vertical (mm)
1100 - 1400	1400	1400 o 1600
1400 - 1800	1400 o 1800	1600 o 1800
1800 - 2000	1800	1800 o 2000
2000 - 2300	1800 o 2000	2000 o 2200
2300 - 4000	2000 o 2800	2200 o 3000