

Gesenksprühanlagen
1-achs Geräte mit Servoantrieb
Baureihe 743 / GSK-L

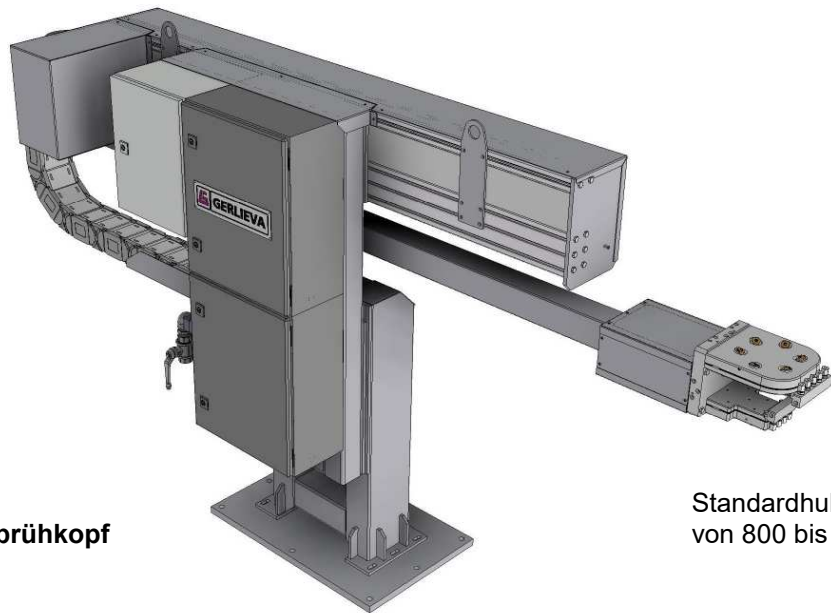

GSK-L 1200
mit Sondersprühkopf

Standardhublängen
von 800 bis 1500 mm

Merkmale - Leistungsbeschreibung

Hohe Dynamik und hohe Effizienz durch AC-Servoantrieb SIEMENS Simotics

Wartungsarm durch Riemenantrieb und automatische Zentralschmierung

Individuelle Anpassung an Ihre Applikation (z.B. Punktsprühen mit Verweilzeit, Flächensprühen beim Verfahren)

Einfache Handhabung der Steuerung durch bedienerfreundliche Oberfläche

Einfache Montage und schnelle Inbetriebnahme

Konsequente Kapselung aller Komponenten gegen äußere Einflüsse

Großzügig dimensionierte Sprühmedium- und Luftleitungen zur optimalen Versorgung der Sprühköpfe

Verwendung von korrosionsbeständigen Materialien

Verwendung von Standardkomponenten (optimale Ersatzteilversorgung)

GSK-L: umfangreiche Funktionalität und volle Leistungsfähigkeit für Sprühköpfe bis 10 kg

Kompakter Steuerungsschrank mit Handfunktionstasten



Schaltschrank
mit Kühlgerät
und Bedienfeld



Ventilgruppe

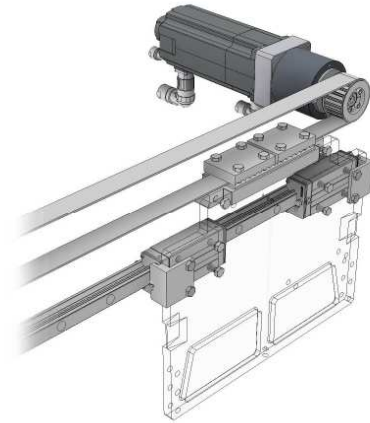

Antriebseinheit mit Servomotor,
Planetengetriebe, Zahnriemen
und Kugelumlauführung



GSK-L 1500 mit Fahrrahmen