

Appareils de pulvérisation pour la forge mono-axe à servocommande série 743 / GSK-L

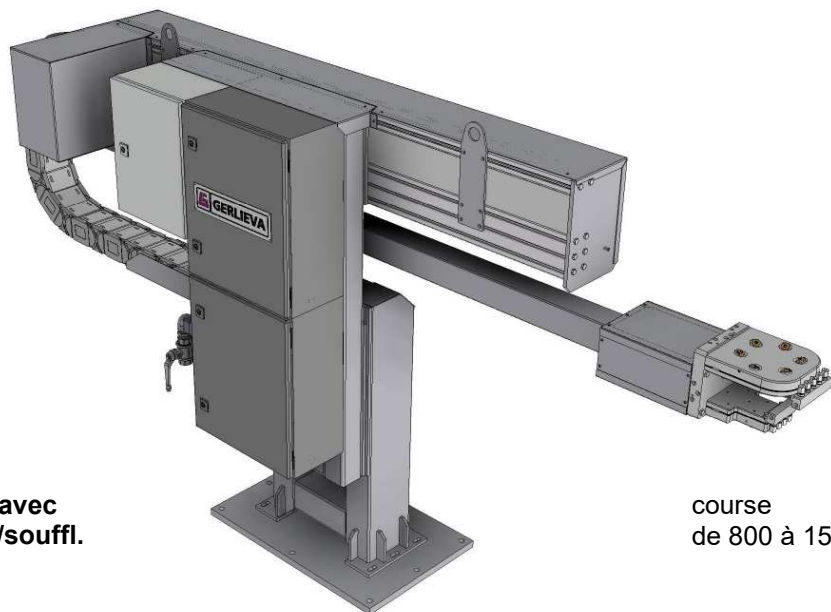

**GSK-L 1200 avec
tête de pulv./souffl.
spéciale**

course
de 800 à 1500 mm

Spécification

dynamique et vitesse élevées grâce au servodrive AC SIEMENS Simatics

entretien réduit grâce à l'entraînement par courroie et au graissage central automatique pour le guidage linéaire

adaptation individuelle à votre méthode de travail
(p. ex. pulvérisation ponctuelle ou pulvérisation lors du déplacement)

utilisation simple de la commande grâce à une interface utilisateur facile à utiliser

montage simple et mise en service rapide

toutes les composantes sont protégées contre les agressions de l'environnement par un capsulage hermétique

conduites d'alimentation en lubrifiant et en air largement dimensionnées
pour une alimentation optimale des têtes de pulvérisation

utilisation de matériaux résistants à la corrosion

utilisation de composants standard (approvisionnement optimal en pièces de rechange)

GSK-L: fonctionnalités étendues et performances complètes pour les têtes de pulvérisation jusqu'à 10 kg

Armoire de commande compacte avec panneau de commande et touches de fonction manuelles



Armoire électrique avec climatiseur et panneau de commande



Vannes de commande raccordes d'alimentation régulateur pression et filtre

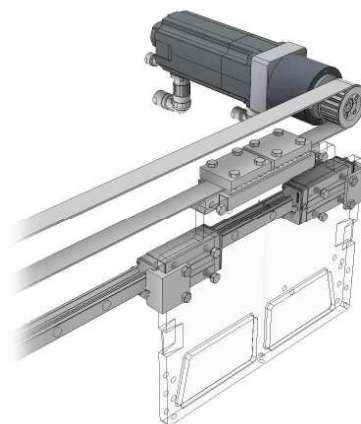

D'entraînement avec servomoteur, réducteur planétaire, courroie dentée et guidage à bille



GSK-L 1500 avec support mobile et tête de pulvérisation standard