

## Poteyeur série 714 pour Giga Casting

### Qui sommes nous ?

Création: 1976

Fabricant de poteyeurs  
et d'appareils de pulvérisation

Solutions complètes et individualisées  
en techniques de pulv. pour fonderies et forges

Entreprise formatrice dans les domaines métal et électrique

Installation photovoltaïque d'une puissance de 125 kWp

### Systemes et Certificats

- Système de management de la qualité ISO 9001
- Système de management de l'environnement ISO 14001
- Export management: Authorized Economic Operator AEO-F



## Poteyeur série 714 pour Giga Casting

### Gérant

Armin Linbrunner

### Chiffre d'affaires annuel

6 millions Euro

### Nombre d'employés

40 employés

### ... et vous nous trouverez ici!



**GERLIEVA Sprühtechnik GmbH**  
Tiergartenstraße 8  
79423 Heitersheim (ALLEMAGNE)

Téléphone: +49 (0)7634 56912-0  
Télécopie: +49 (0)7634 6620

Courriel: [info@gerlieva.com](mailto:info@gerlieva.com)  
[www.gerlieva.com](http://www.gerlieva.com)

## Poteyeur série 714 pour Giga Casting

Application individuelle de l'agent de démoulage sur les deux parties du moule

4 axes librement programmables

Pour les machines de moulage sous pression  
à partir de 4500T de force de fermeture

Longueurs de course possibles jusqu'à 4000mm dans les deux sens de l'axe

Jusqu'à 10 circuits de poteyage et de soufflage par côté  
Plusieurs agents de démoulage différents utilisables

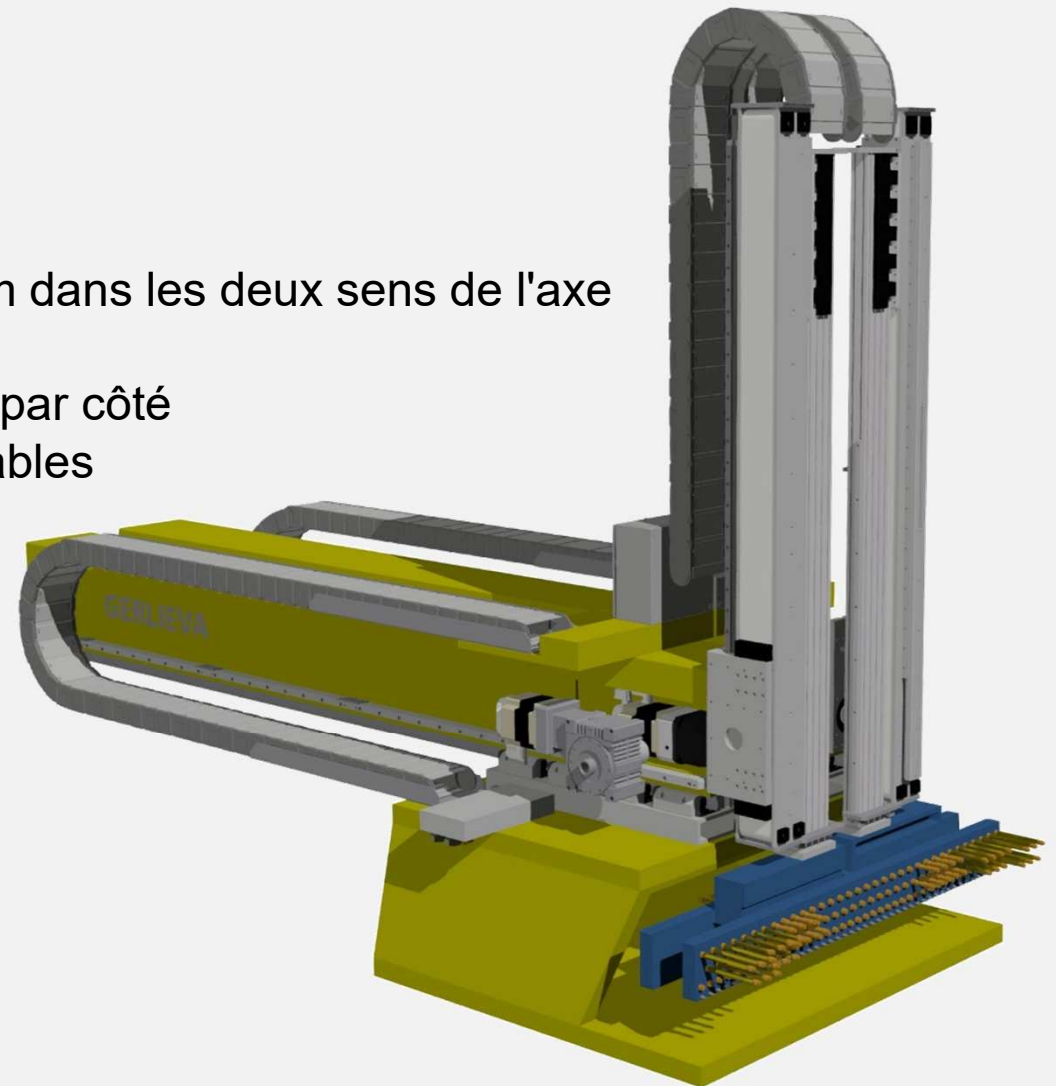

## Poteyeur série 714 pour Giga Casting

Axes horizontaux et verticaux séparés

Poids de la masse à déplacer réduit de moitié

Vitesse et dynamique accrues

Moins de sollicitation des entraînements

Faible consommation d'énergie

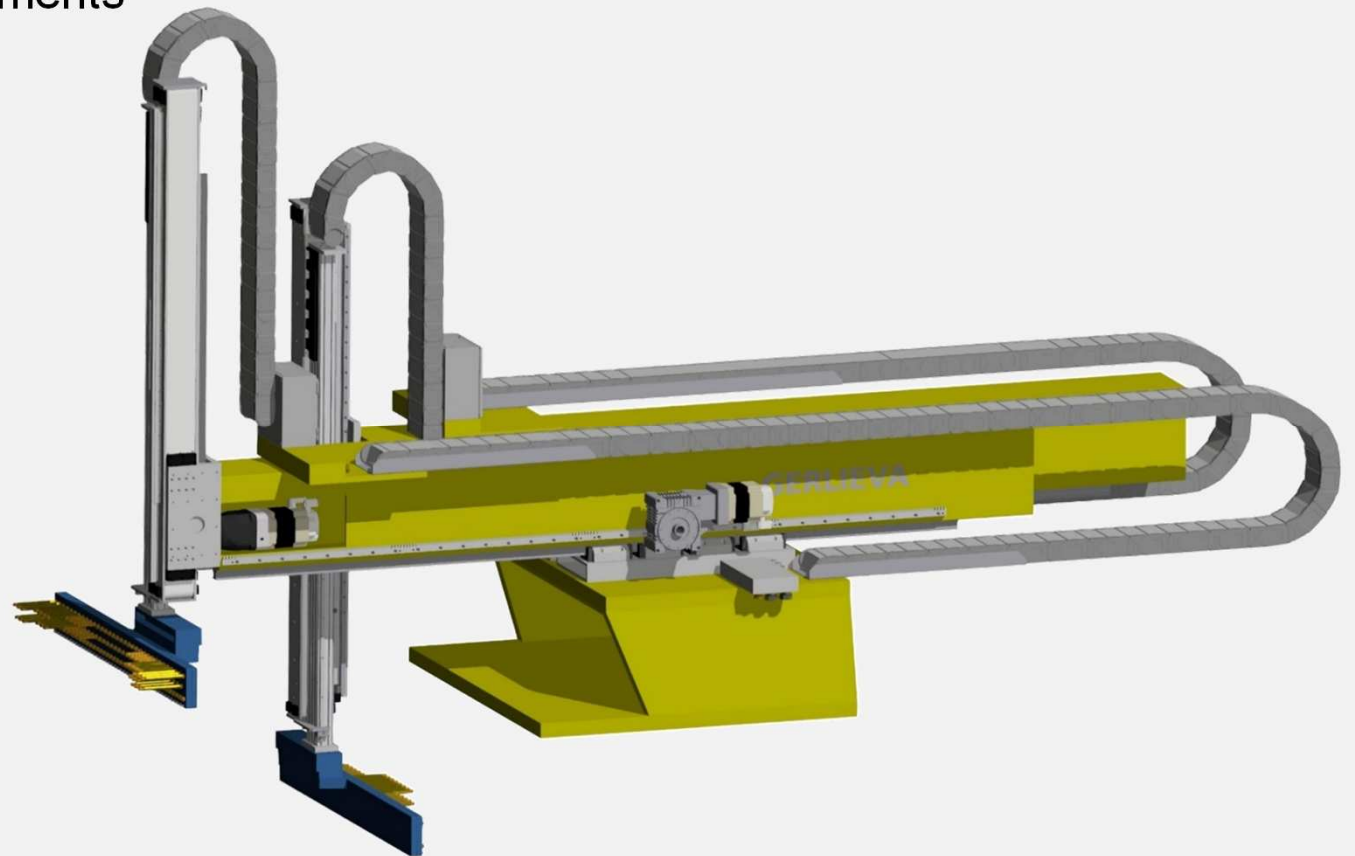

## Poteyeur série 714 pour Giga Casting

Les axes séparés permettent une application individuelle de l'agent de démoulage sur les deux parties du moule

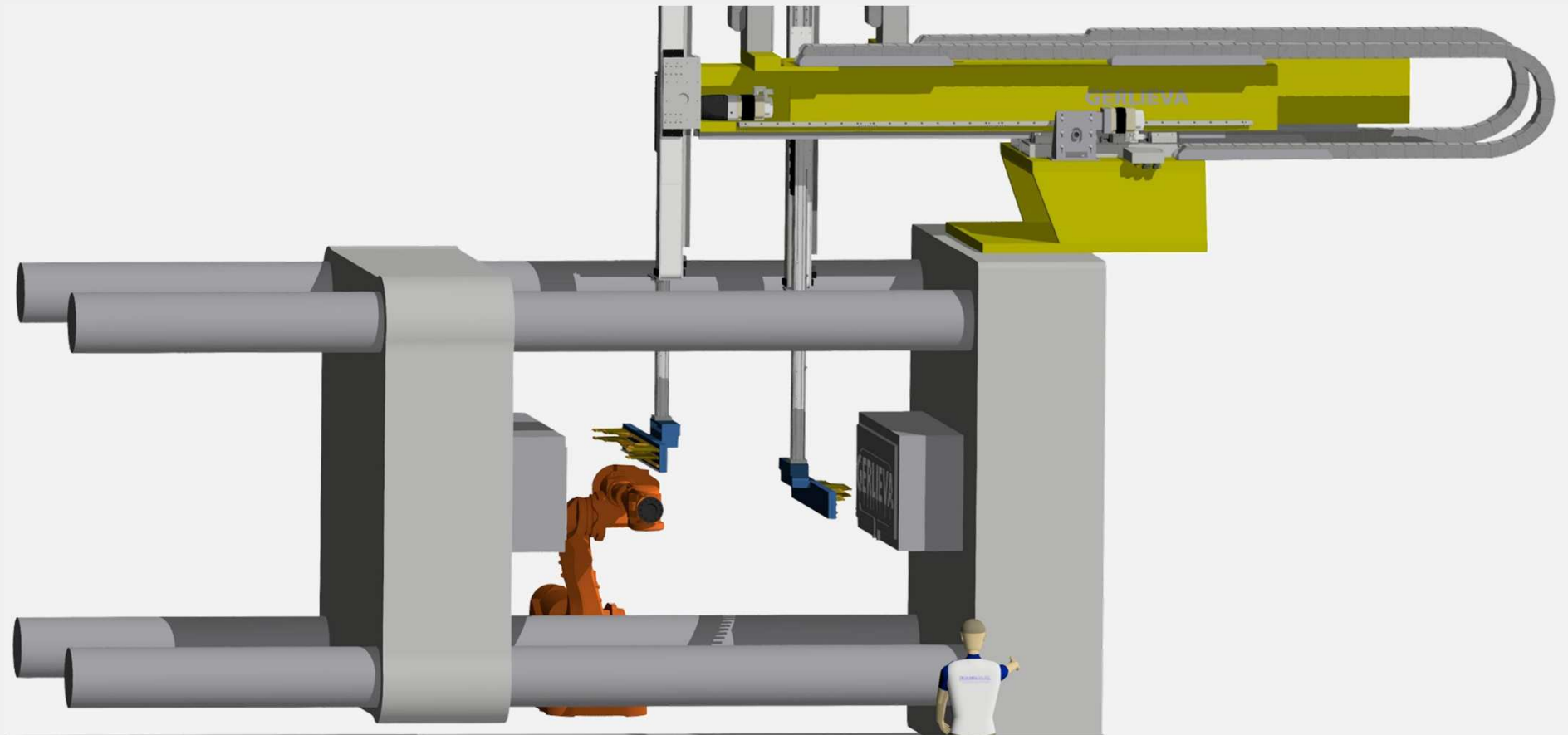

## Poteyeur série 714 pour Giga Casting

Possibilité d'appliquer l'agent de démoulage sur le côté fixe en même temps que le prélèvement de la pièce

Réduction significative du temps de cycle

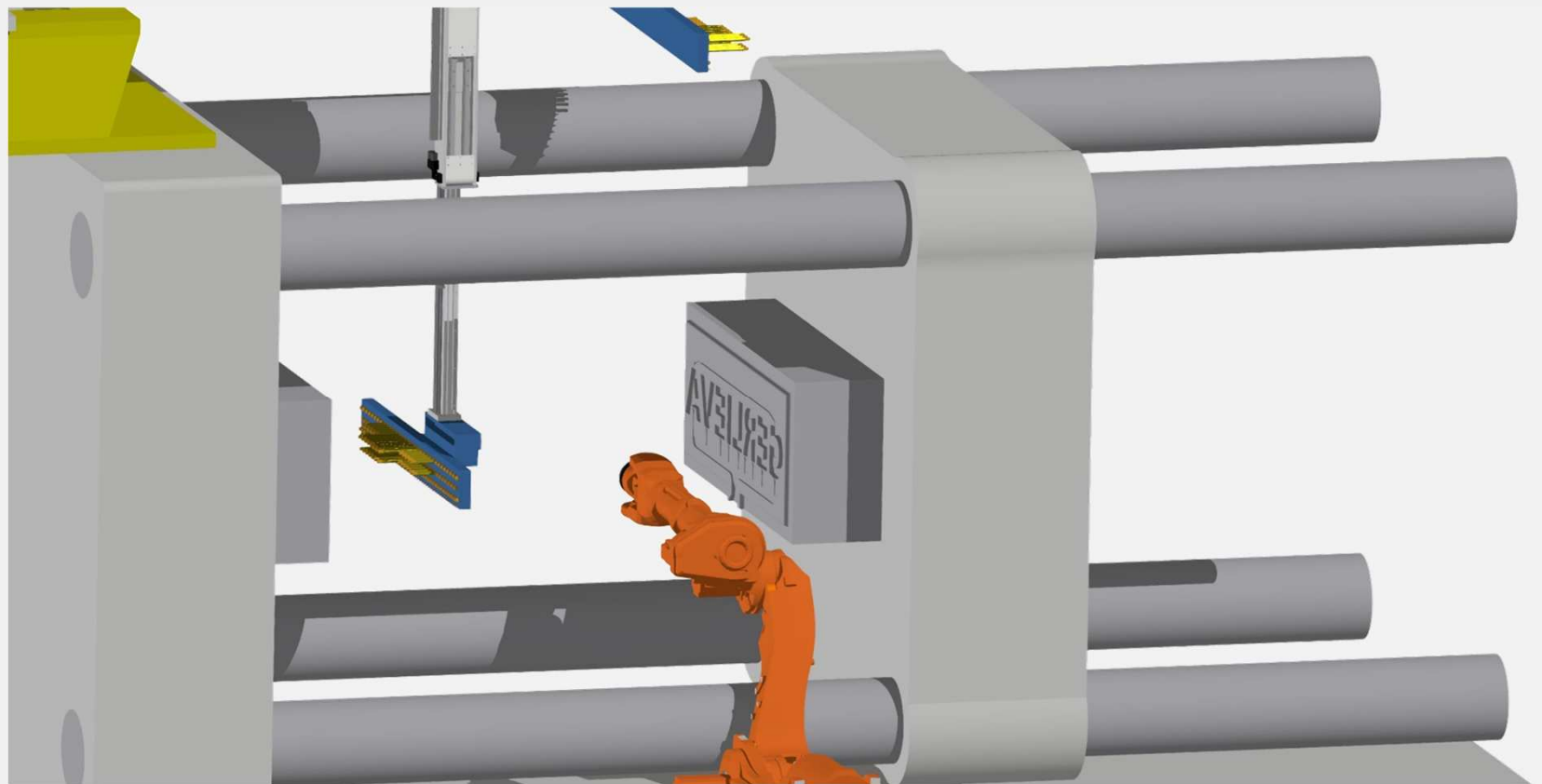

## Poteyeur série 714 pour Giga Casting

Concept d'entraînement simple et robuste avec des réserves de charge élevées via des crémaillères et des courroies dentées sans entretien

Axes verticaux en version télescopique compacte

Utilisation de composants fiables et éprouvés

Récupération de l'énergie pour une réduction supplémentaire de la consommation d'électricité

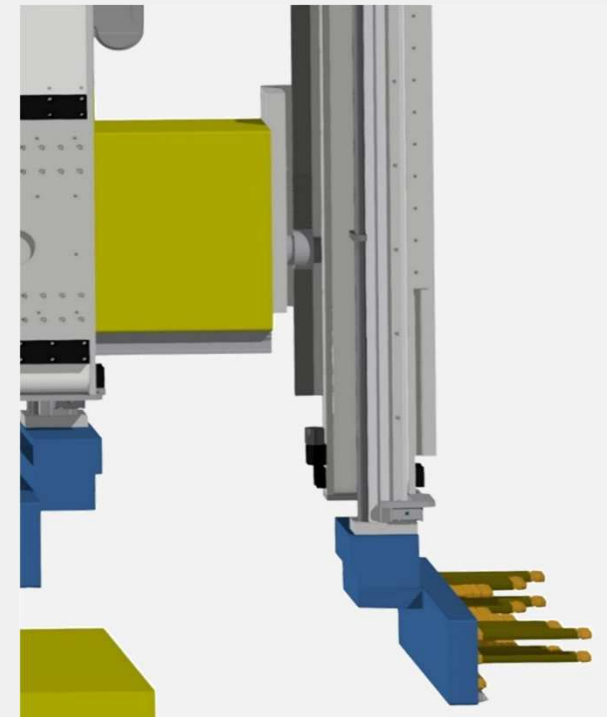
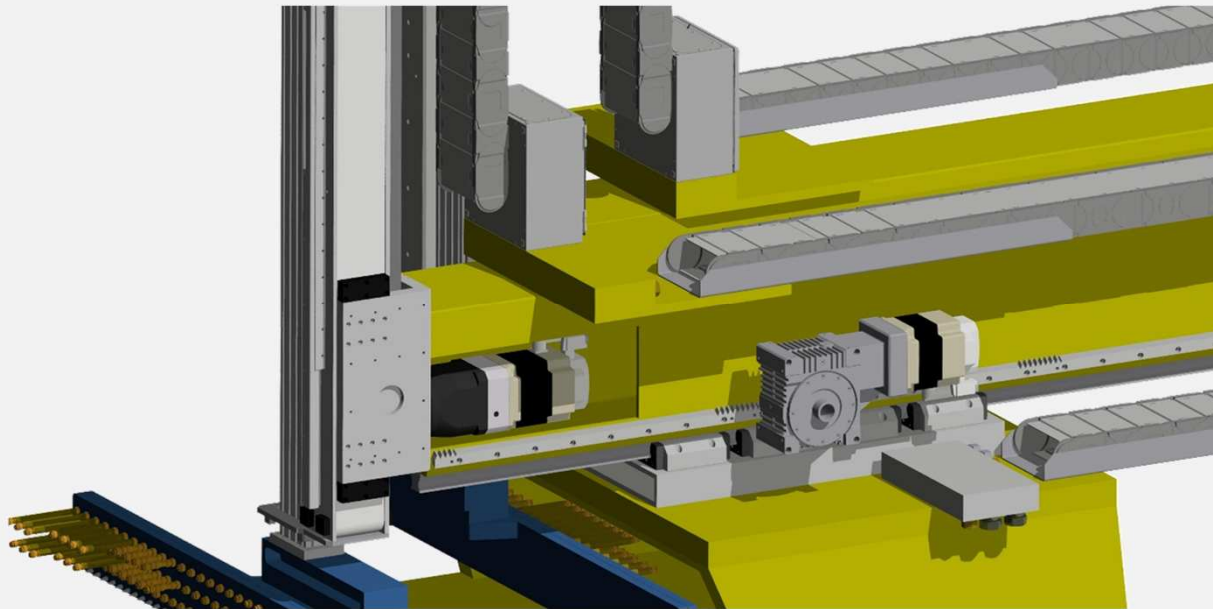

## Poteyeur série 714 pour Giga Casting

Les vannes de commande, la mesure de la quantité, etc. sont montées à proximité de la tête de poteyage

D'où des temps de réponse courts et répétables des circuits de poteyage

Mesure précise de la quantité d'agent de démoulage

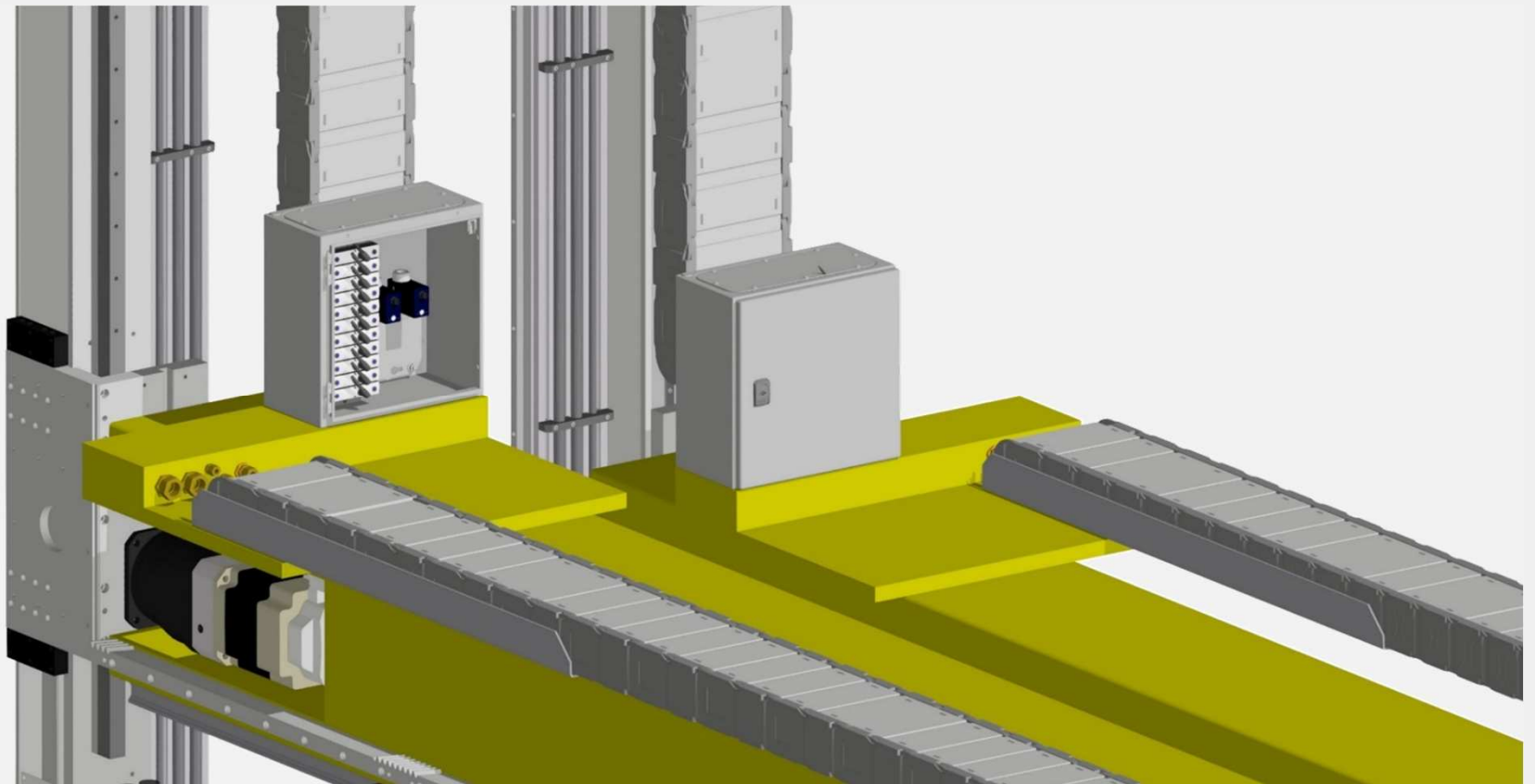



## Poteyeur série 714 pour Giga Casting

Conception de la tête de poteyage et dispositions des circuits en fonction du moule

Tête de poteyage avec 10 circuits de poteyage et de soufflage par demi-moule

1 circuit de poteyage et de soufflage prévu sur toute la longueur pour le deuxième agent de démoulage

Fiabilité élevée et temps de poteyage courts et précis grâce à la commande par membrane intégrée

L'agent de démoulage peut être appliqué en mouvement

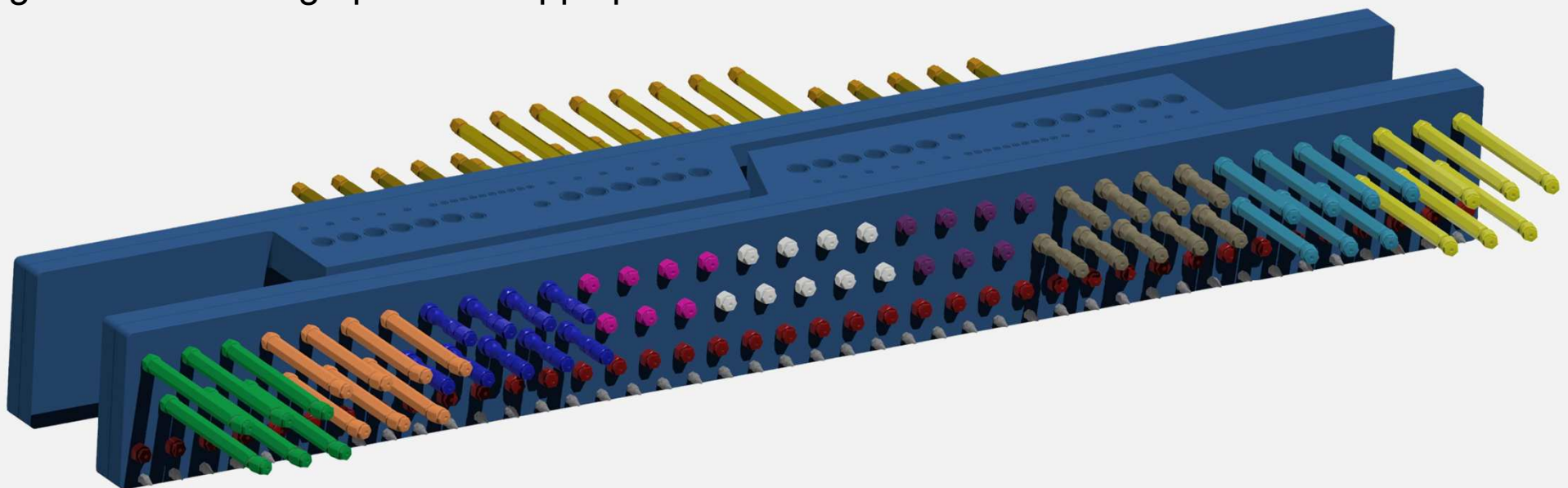

Poteyeur série 714 pour Giga Casting

**Nous vous remercions**

**de votre attention**

**et nous nous réjouissons**

**de vos réactions!**



Newsletter 202201 - Février 2022 - Mentions légales

GERLIEVA Sprühtechnik GmbH  
Tiergartenstraße 8  
79423 Heitersheim  
ALLEMAGNE

Téléphone: +49 (0)7634 56912-0  
Télécopie: +49 (0)7634 6620  
Courriel: [info@gerlieva.com](mailto:info@gerlieva.com)  
[www.gerlieva.com](http://www.gerlieva.com)

Représentée par: Gérant Armin Linbrunner  
Inscription au registre: Inscrit au registre du commerce  
Tribunal d'inscription: Freiburg / Numéro du registre: HRB 310255  
Numéro d'identification à la taxe sur la valeur ajoutée: DE811290257  
Photos: GERLIEVA Sprühtechnik GmbH  
Film: GERLIEVA Sprühtechnik GmbH

Sous réserve de modifications et d'erreurs